

## Einzweckgerät Bodenbearbeitung

# Boden- und Umkehrfräsen

Serie HF 600/700



Hydraulikpumpe



Hydraulikölfilter



Kurbel zur Verstellung der Arbeitshöhen



Hydraulikventil für alle Funktionen

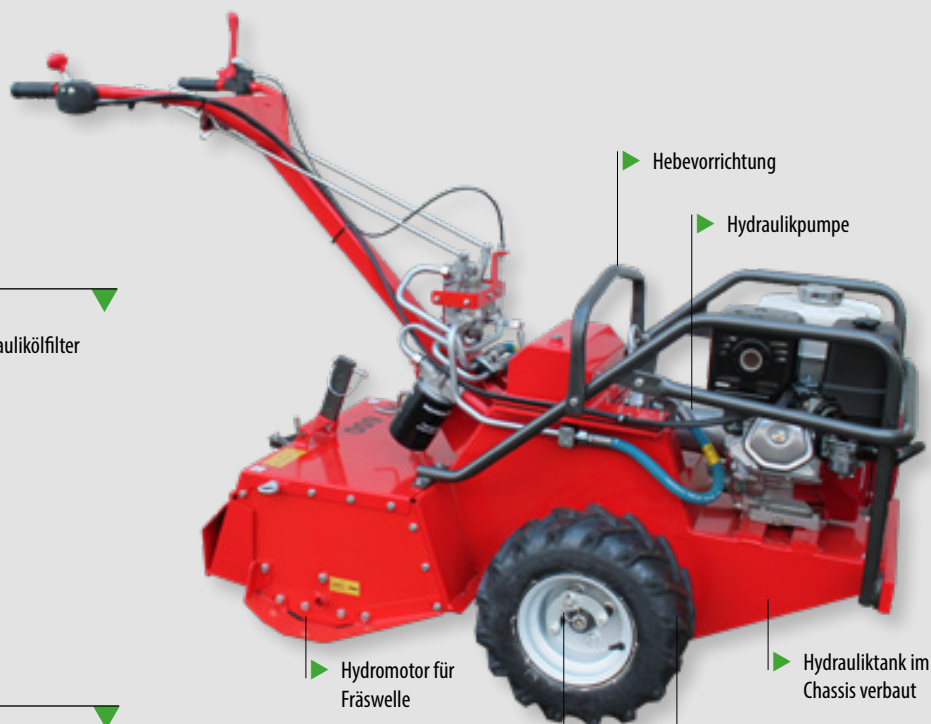

Hebevorrichtung

Hydraulikpumpe

Hydromotor für Fräswelle

Hydrauliktank im Chassis verbaut

Hydrostatischer Fahrtrieb

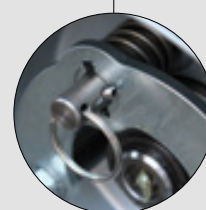

Einfache Entkopplung für freilaufende Räder

Messer HF 600/HF 700

Messer HF 700 DUO

Messerschneide einseitig

Messerschneide beidseitig

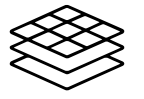

Boden-  
bearbeitung

## Serie HF 700 Duo



Gitterwalze

Abstreifer für feste Erde

Hydromotor  
für Fräswelle

Höhenverstellung

geschützter Ölmotor



## Übersichtliches Bedienpanel

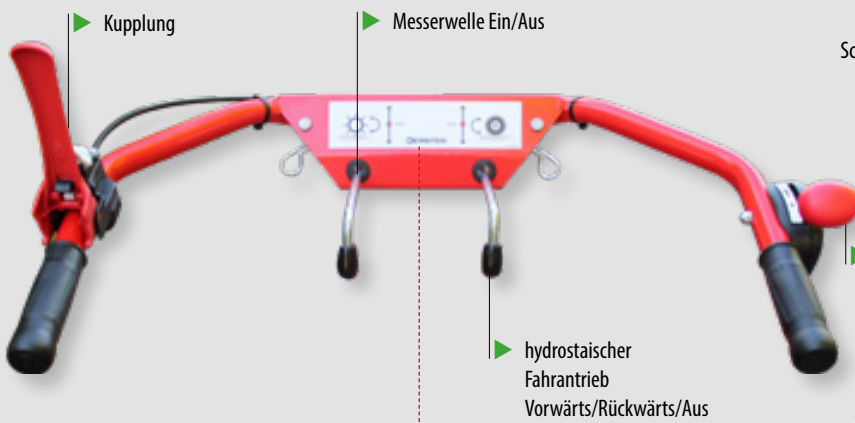

Kupplung

Messerwelle Ein/Aus

Schauglas Hydrauliktank

Einstellung  
Motordrehzahl

hydrostatischer  
Fahrantrieb  
Vorwärts/Rückwärts/Aus

Fräswelle

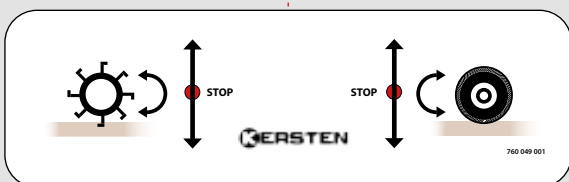

## Boden- und Umkehrfräsen

Maße	HF 600 G	HF 700 G	HF 700 DUO G
A: Arbeitsbreite [cm]	60	70	70
B: Breite [cm]	75	85	85
C: Länge [cm]	203	203	203
D: Höhe [cm]	101	101	101
Belastungsgewichte	0-4 Stück	0-4 Stück	0-4 Stück
<b>Gewichte</b>			
Grundgerät [kg]	259	276	298

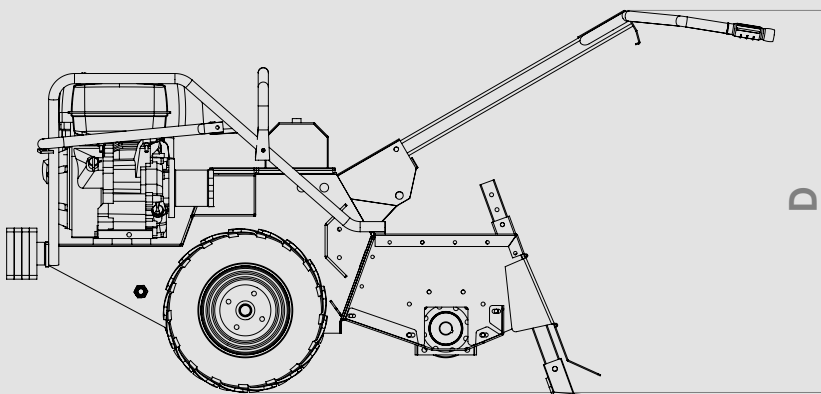
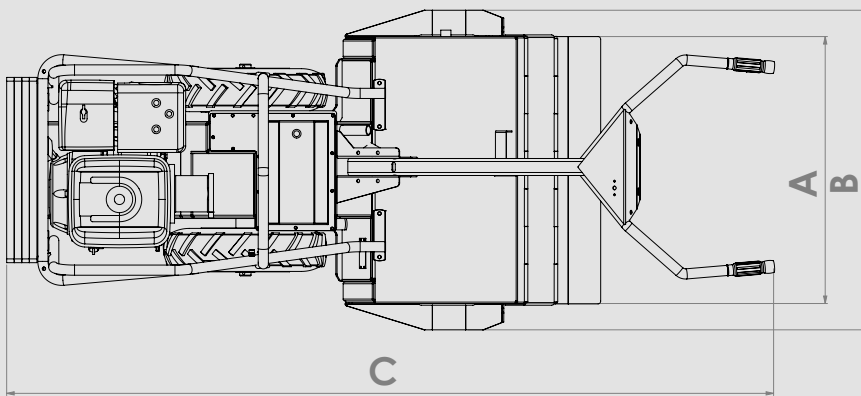



Boden-  
bearbeitung

Artikelnummer

Beschreibung

### Boden- und Umkehrfräsen

HF 600 G



#### Bodenfräse HF 600 G

- Honda Industrie-Benzinmotor  
8,7 kW (11,7 PS) Nettoleistung
- Vollhydraulische Bodenfräse
- Inkl. Radsatz 16x6.50-8 Ackerstolle 4 PR
- Hydraulischer Fahrtrieb vor- und rückwärts 0-3,5 km/h
- Fräswellendurchmesser 40 cm
- Links- und rechtsdrehende Fräswelle
- Höhenverstellbarer Bremsporn
- Überlastsicherung für Fräse und Fahrtrieb
- Totmannschaltung
- Höhenverstellbarer Führungsholm
- Umlaufender Rammschutz mit Kranverladeöse

HF 700 G



#### Bodenfräse HF 700 G

- 11,8 kW (16PS) B&S 2-Zyl.-Vanguard-  
4-Takt-Benzinmotor
- Weitere Beschreibung Art.: HF 600 G

HF 700 DUO-G



#### Umkehrbodenfräse HF 700 DUO-G

- 11,8 kW (16PS) B&S 2-Zyl.-Vanguard-4-Takt-Benzinmotor
- Vollhydraulische Umkehrfräse
- Inklusive Radsatz 16x6.50-8 Ackerstolle 4 PR
- Hydraulische Fahrtrieb vor- und rückwärts 0-3,5 km/h
- Fräswellendurchmesser 40 cm
- Links- und rechtsdrehende Fräswelle
- Duo-Fräsmesser für beide Drehrichtungen
- Überlastsicherung für Fräse und Fahrtrieb
- Hydraulische Totmannschaltung
- Höhenverstellbarer Führungsholm
- Umlaufender Rammschutz mit Kranverladeöse
- Hintere Gitterwalze mit Abstreifer
- Arbeitstiefe einstellbar

### Optionen

BLGW-HF  
Option für HF 700 DUO

#### Belastungsgewicht

- für HF 700 DUO mindestens 1 Belastungsgewicht  
empfohlen
- ca. 20 kg Gewicht
  - Handgriff
  - Weiteres Gewicht anschraubbar